

SILVELOX

NOVITA' IN ANTEPRIMA

PORTA PER GARAGE

OVERLAP

SEZIONALE SENZA GUIDE A SOFFITTO.

Più spazio al tuo spazio.



Libertà di scelta tra numerosi modelli.



Sicurezza e tranquillità nell'utilizzo.



Un acquisto che vale nel tempo.



1961 **50** anniversary 2011



OVERLAP

PORTA PER GARAGE
SEZIONALE SENZA GUIDE A SOFFITTO.



Il funzionamento di Overlap:
L'anta si solleva, si piega a metà, ruota contro il soffitto, si divide in due parti con l'inferiore che scorre sotto la superiore.

PIU' SPAZIO AL TUO SPAZIO.

Overlap ha un meccanismo di apertura che consente il massimo utilizzo dello spazio del garage e la massima luce di passaggio sia in altezza che in larghezza. Ad anta aperta, l'altezza di passaggio si riduce di soli 180 mm.

L'esclusivo sistema di automazione fornito di serie è inserito nella traversa superiore del telaio perimetrale della porta non necessita di antiestetiche barre di scorrimento e guide a soffitto.

È consentito parcheggiare la vettura immediatamente a ridosso della porta sia internamente che al suo esterno ed è quindi ideale per garage poco profondi o a ridosso strada.

Overlap ha una meccanica unica, indipendentemente dalla tipologia costruttiva dell'ambiente garage in cui viene inserita. In situazioni particolari di progetto, con ingombri strutturali come travi interne, soffitti a volte e ingressi con curve a gomito, può rappresentare l'unica tipologia di porta installabile o comunque quella che permette di sfruttare al meglio la luce passaggio.

Situazioni di garage con tipologie costruttive particolari dove Overlap è il prodotto ideale.

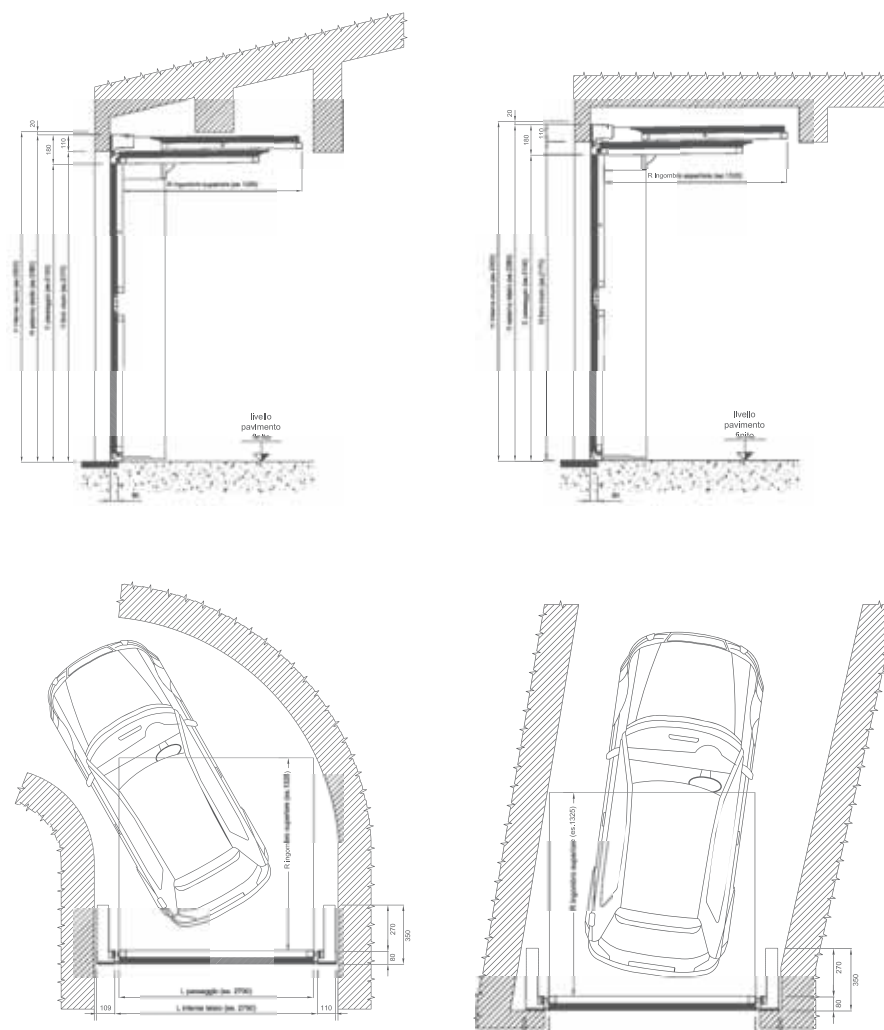

LIBERTA' DI SCELTA TRA NUMEROSI MODELLI.

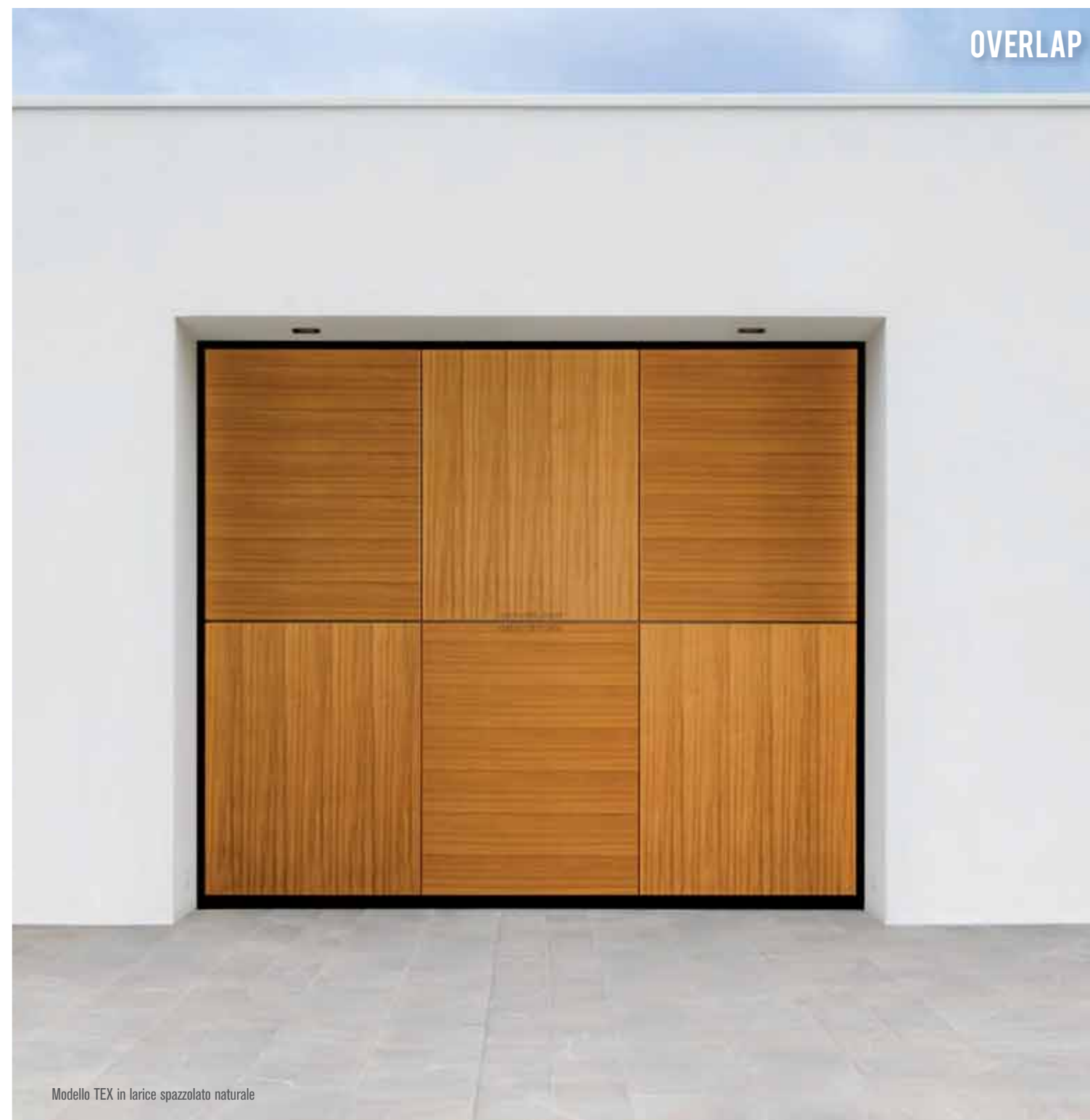
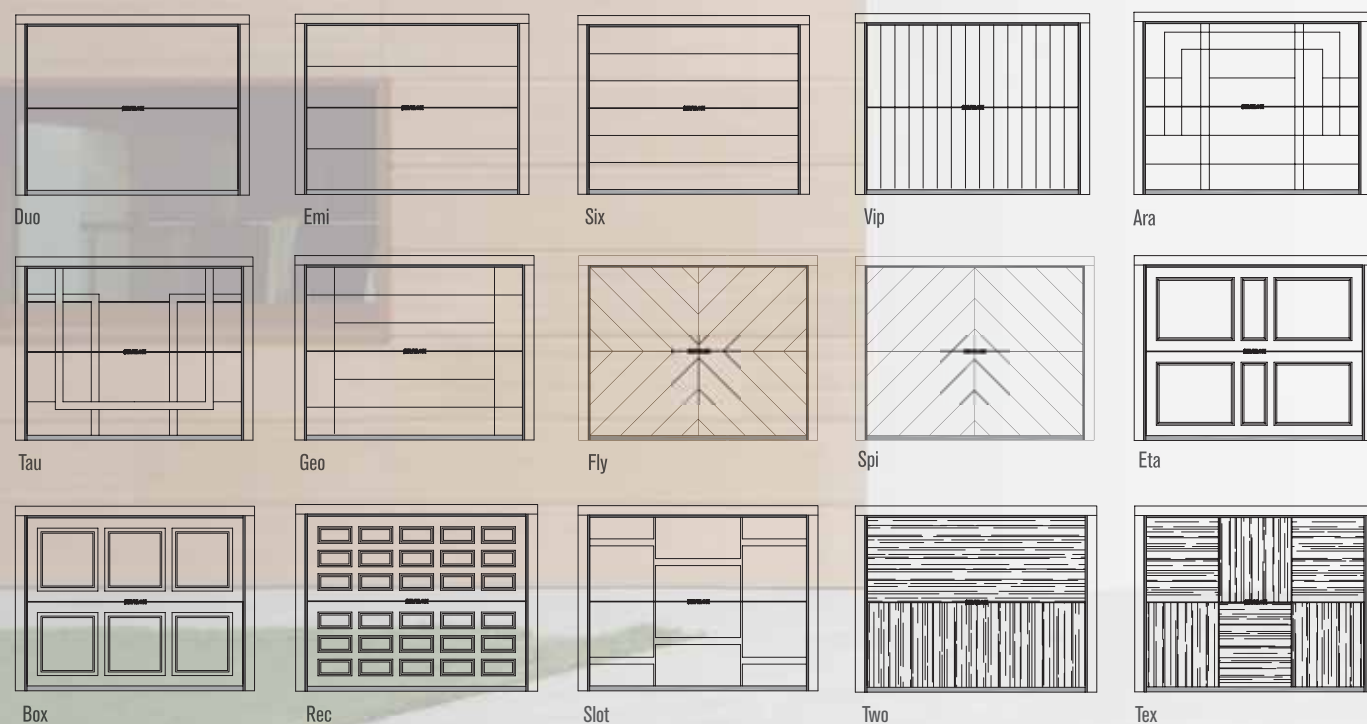

Modello TEX in larice spazzolato naturale

Overlap è disponibile in un'ampia gamma di modelli dai tradizionali dogati alle ricercate combinazioni di linee e giochi di venatura.

Viene proposta in 15 RAL std o nei RAL a scelta, laccati con prodotti ecologici a base d'acqua o nelle diverse essenze di legni nobili e pregiati.

Su tutti i modelli vi è la possibilità di inserire elementi vetrati, finestrate e griglie d'aerazione a seconda delle esigenze e del contesto in cui viene inserita la porta (nel rispetto delle caratteristiche tecniche).

Overlap nel lato interno ha la superficie laccata di colore bianco e l'assenza di viti e ferramenta a vista permettono di mantenerla pulita e armoniosa con l'ambiente in cui viene inserita.

Overlap è personalizzabile seguendo le esigenze del cliente nella scelta dei materiali, delle finiture e degli accessori, nel rispetto dei vincoli tecnici del prodotto.



Modello DUO Laccato RAL 9006



Modello SLOT Laccato RAL 7044



Modello BOX Laccato RAL 6005

SICUREZZA E TRANQUILLITA' NELL'UTILIZZO

Overlap ha la motorizzazione esclusiva Silvelox di serie, un motore brevettato con massima potenza adatto su tutte le misure di porte per garage disponibili a catalogo. La sicurezza è garantita da un controllo elettronico di potenza e dalla possibilità di dotare la porta di fotocellule interne a richiesta. In caso di mancanza di corrente elettrica o anomalie nel funzionamento, il motore va in folle ed è possibile movimentare la porta manualmente. Overlap garantisce i massimi standard di sicurezza d'uso grazie alla guarnizione in gomma tubolare antisciacchiamento dita tra anta e telaio e tra anta e pavimento.

Dettaglio motore inserito nella traversa superiore

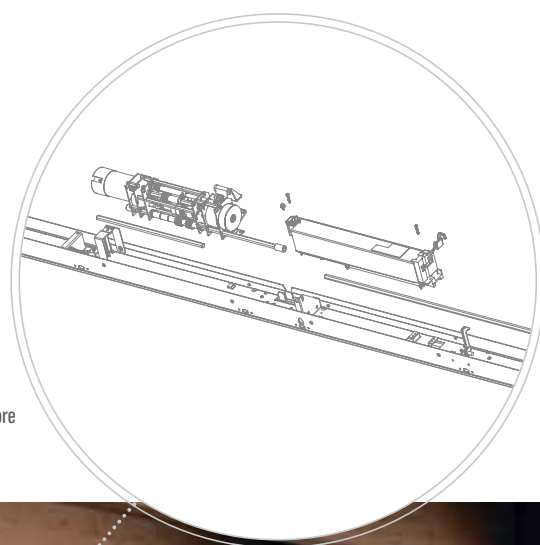

Parte interna dell'anta rinforzata con telaio tubolare in acciaio.



OVERLAP

Guarnizione antisciacchiamento di tenuta all'aria sull'anta in gomma tubolare EPDM

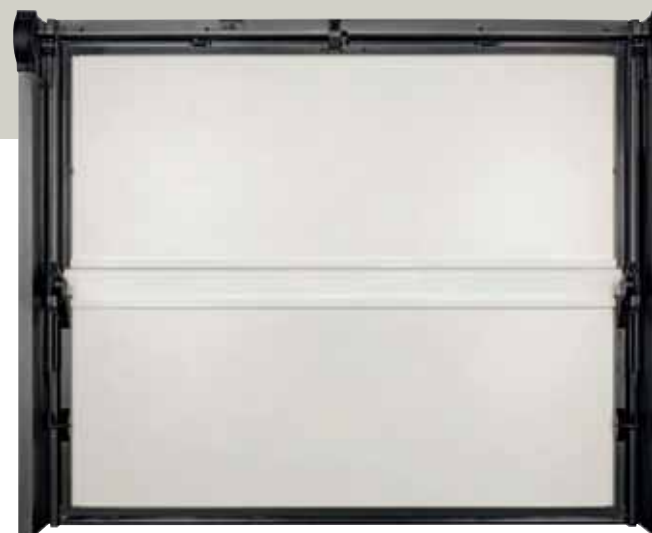

Telecomando a codice variabile



Modello ARA laccato RAL 1015.

UN ACQUISTO CHE VALE NEL TEMPO.

Overlap è costituita da un telaio in tubolare d'acciaio e da 2 pannelli Multi_ecowood di spessore 40 mm e di eguali dimensioni.

Multi_ecowood è un materiale che ha alla base una tecnologia produttiva che valorizza il legno per la sua comprovata durabilità, resistenza e ecocompatibilità, garantendo alla porta un valore di trasmittanza termica fino a $U=1,14W/m^2K$.

Il sistema di funzionamento della meccanica è con bilanciamento a contrappesi e si può definire "eterno" nel senso che non ha organi soggetti ad usura e a fatica (nei test effettuati ha superato i 40.000 cicli in apertura e chiusura). Per questo la manutenzione ordinaria permette nel tempo di avere una porta affidabile senza la necessità di dover sostituire guide o ingranaggi di funzionamento.

GARANZIA

Oltre ai 2 anni di garanzia legale, Silvelox tutela i propri clienti nel tempo offrendo loro ulteriori 8 anni di garanzia per un totale di:

- 10 anni sulla struttura metallica
- 10 anni sulla durata del film di vernice impermeabilizzante applicato sui componenti in legno

Nel rispetto di quanto indicato nelle condizioni di vendita Silvelox e nel manuale di Uso e manutenzione.

Overlap è stata studiata per ottimizzare i tempi di installazione e garantire un montaggio semplice anche in situazioni di garage con con tipologie costruttive particolari.

International Patent Pending. US Patent pending 13/355,785



Trasmittanza termica fino a $U=1,14W/m^2K$



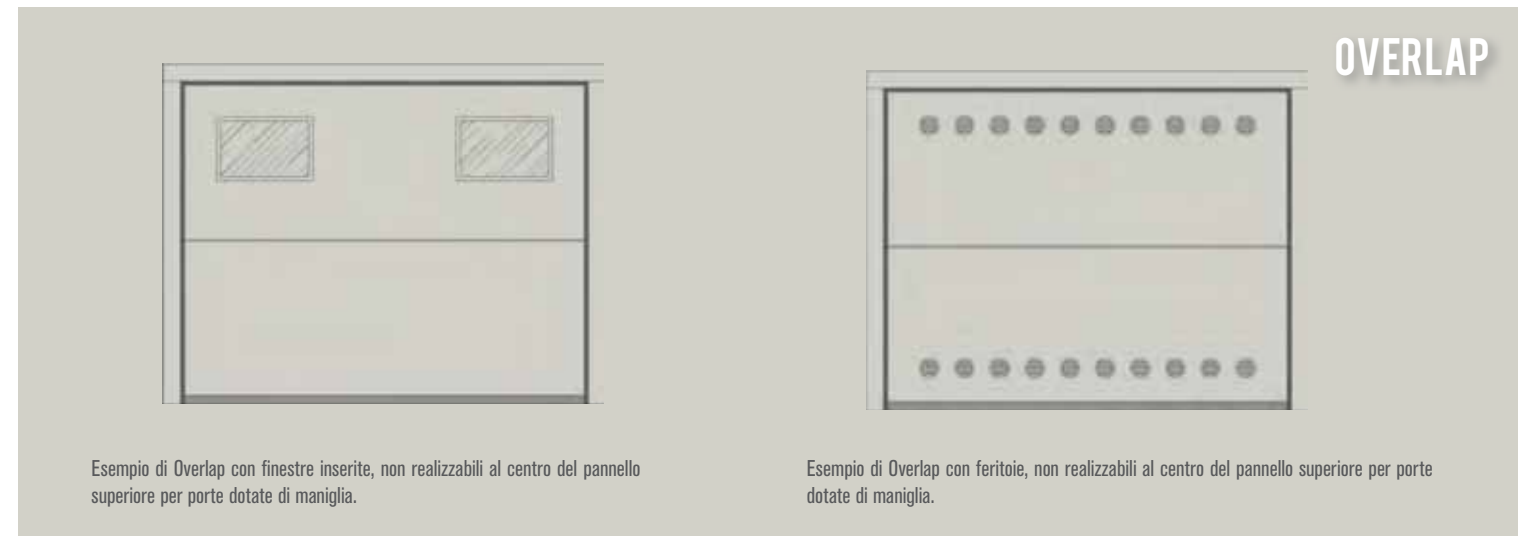

Essenze e finiture.

Overlap è costituita da pannelli in Multi_ecowood in un'ampia scelta di essenze e finiture coniugando le proprietà del legno con l'aspetto decorativo estetico della porta, assecondando i gusti più personali e valorizzando differenti stili architettonici.

Le essenze di legno prescelte vengono proposte in svariate finiture, utilizzando una speciale vernice a finitura satinata a base d'acqua che garantisce il mantenimento delle caratteristiche peculiari di ogni singolo legno per una maggiore durata del prodotto. Due tipi di "trattamento": le impregnazioni con verniciatura trasparente e le laccature coprenti.

Impregnanti

	MULTI_ECOWOOD	ABETE NETTO/NORDICO	ROVERE
102.1 Tinta miele			
102.2 Tinta rovere			
102.4 Tinta douglas			
102.4 Tinta ciliegio			
102.5 Tinta mogano			
102.6 Tinta noce			

Teak con vernice pigmentata.	LARICE impregnato std.

Laccati RAL

1015 Avorio chiaro		9010 Bianco puro	
7035 Grigio luce		9002 Bianco grigiastro	
7040 Grigio finestra		9006 Alluminio brillante	
7044 Grigio seta		7030 Grigio pietra	
5003 Blu zaffiro		6005 Verde muschio	
3003 Rosso rubino		6009 Verde abete	
7016 Grigio antracite		8016 Marrone mogano	
		8019 Marrone grigiastro	

Vetrature.

Overlap è disponibile anche in versione vetrata con una gamma di finestrature che consentono di illuminare con luce naturale l'interno e di alleggerire l'impatto visivo della porta.

Le finestrature di Overlap vengono realizzate in policarbonato. Il policarbonato, materiale leggero e resistente è disponibile con finiture di tipo goffrato bronzo e, su richiesta, goffrato chiaro o liscio trasparente.



Liscio trasparente



Goffrato chiaro



Goffrato bronzo

Ventilazione.

Nel caso di garage dove è necessaria la ventilazione è possibile inserire su Overlap griglie di aereazione o feritoie circolari.

VERSIONE MANUALE. OVERLAP

Parte interna dell'anta in presenza di doppia maniglia inserita sul lato esterno.



La finitura della manigliera è Platinbronze ma sono disponibili anche altre finiture.



Platinbronze



Platinsilver



Ottone lucido



Bronzo antico

Nel caso di porta manuale viene inserita una doppia maniglia esterna a conchiglia incassata a filo del manto.

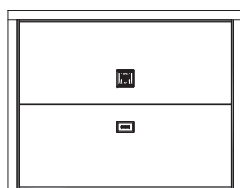

Duo

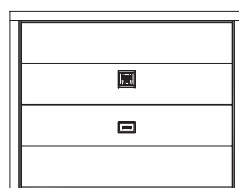

Emi

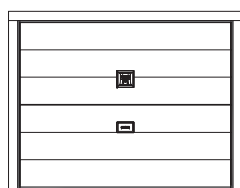

Six

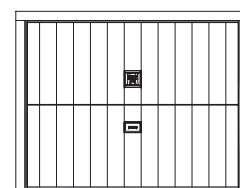

Vip

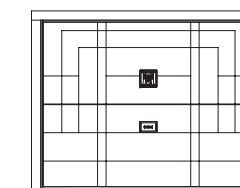

Ara

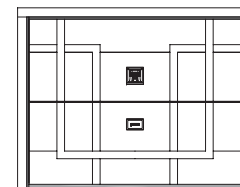

Tau

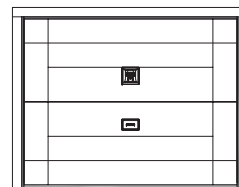

Geo

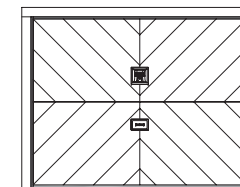

Fly

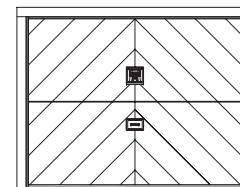

Spi

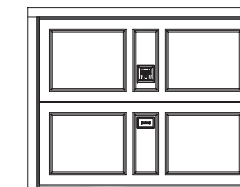

Eta

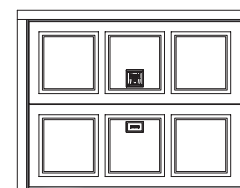

Box

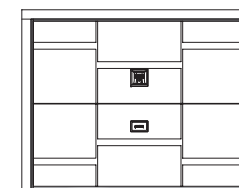

Slot

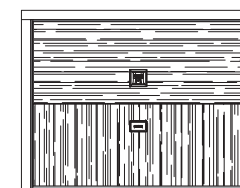

Two

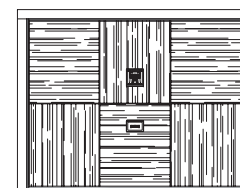

Tex



OVERLAP CARATTERISTICHE TECNICHE. STANDARD COSTRUTTIVO

- Telaio perimetrale in lamiera di acciaio colore grigio antracite rivestito internamente di una membrana in gomma e PDM.
- Anta costituita da un unico battente composto da 2 pannelli in Multi-ecowood di spessore 40 mm di uguali dimensioni, disposti in orizzontale e uniti tra di loro meccanicamente. Parte interna dell'anta rinforzata con telaio tubolare in acciaio.
- Logo Silvelox inciso sul manto della porta.
- Guarnizione inferiore in gomma tubolare EPDM con profilo a gocciolatoio.
- Sistema a contrappesi laterali, senza guide a soffitto.
- Guarnizione perimetrale antisciacchiamento di tenuta all'aria sull'anta in gomma tubolare EPDM (largh. 25 mm).
- Superficie esterna verniciata o laccata con prodotti ecologici a base d'acqua.

- Superficie interna laccata colore bianco.
- Debordanza assente rispetto al filo esterno telaio.
- Altezza di passaggio netto che si riduce di 180 mm rispetto all'altezza esterno telaio.
- Trasmittanza termica $U=1.14 \text{ W/m}^2\text{K}$.
- Ottimali prestazioni di tenuta aria/acqua/vento e di insonorizzazione.
- Motorizzazione Silvelox Combinatic inserita nella traversa superiore del telaio, fornita di serie e completa di ricevitore bicanale e di un telecomando bicanale (in caso di porta su garage cieco privo di altri accessi è necessario prevedere la doppia maniglia, disponibile come accessorio).
- International Patent Pending PCT. US Patent Pending n°13/355,785.

Tipi di installazione Telaio in LUCE

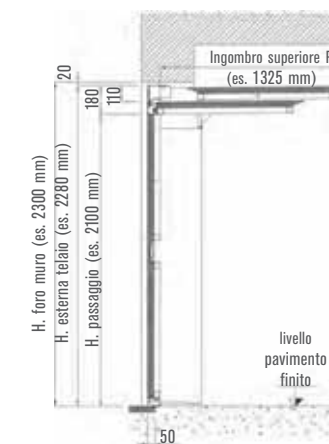
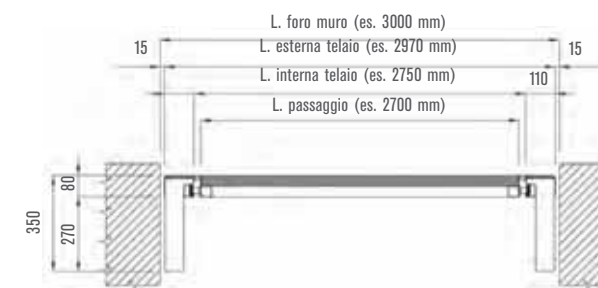

Ingombri telaio perimetrale

Sezione orizzontale

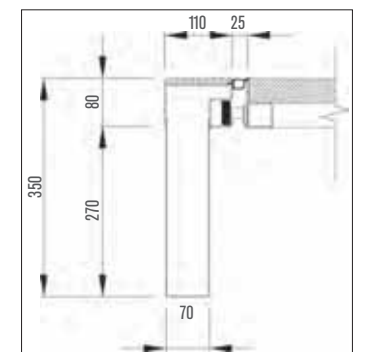

Telaio OLTRE LUCE in battuta

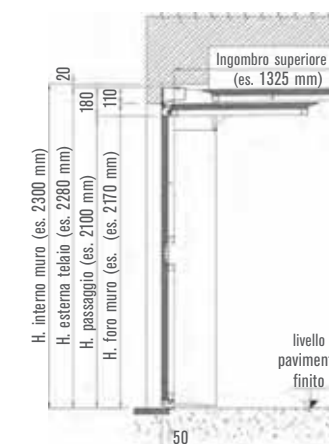
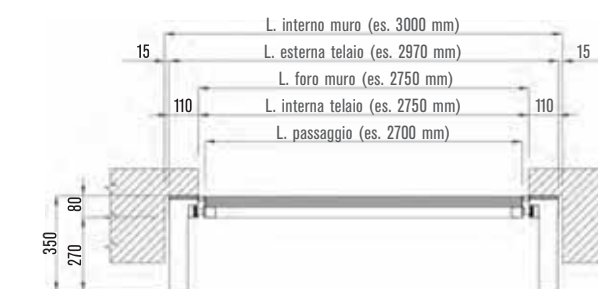

Sezione verticale

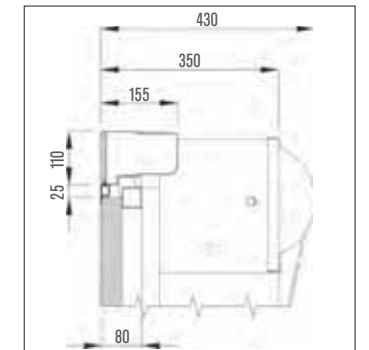

Telaio OLTRE LUCE su foro muro ad arco

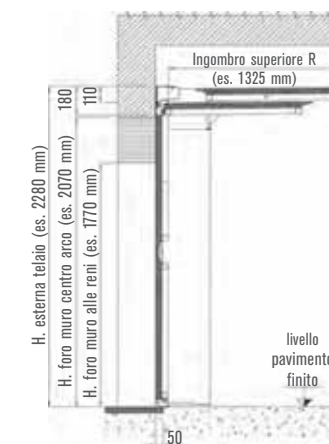

SILVELOX

le porte per eccellenza

SILVELOX S.p.A.
I-38050 - Castelnuovo (Trento)
Viale Venezia, 37
Tel. +39 0461 755 755
Fax +39 0461 752 466
www.silvelox.it
silvelox@silvelox.it

Per maggiori informazioni:
Valido solo per l'Italia



I.P.



Cod. 5500702 - rev. 0/21.02.12

SILVELOX S.p.A. nell'intento di migliorare la qualità delle proprie porte, si riserva il diritto di apportare in qualsiasi momento modifiche al prodotto, a tutela della soddisfazione dei propri clienti.